

## Digitaalinen ajastin viikoittain

0884 0175

Lue nämä ohjeet huolellisesti ja noudata niitä, jotta voit käyttää tätä tuotetta turvallisesti ja täysin tyytyväisenä. Vältä laitteen virheellistä käsittelyä ja noudata aina sähkölaitteiden käytön periaatteita. Säilytä nämä ohjeet turvallisessa paikassa. Tuote on suunniteltu vain sisäkäyttöön. Sitä saavat avata vain aikuiset, Älä altista sitä korkealle kosteudelle (esim. kylpyhuoneet) ja vältä kosketusta nesteiden kanssa.

### Tärkeä

- Älä kytke verkkovirtaan laitetta, jonka kuormitus on yli 16 A. Varmista aina, että minkä tahansa laitteen pistoke on täysin kiinni ajastimen pistorasiassa. Jos ajastin on puhdistettava, irrota se verkkovirrasta ja pyyhi ajastin kuivalla liinalla.
- Älä upota ajastinta veteen tai muuhun nesteeseen.
- Lämmittimiä ja vastaavia laitteita ei saa koskaan jättää ilman valvontaa käytön aikana. Valmistaja suosittelee, että tällaisia laitteita ei kytkeä ajastimiin,

### Lyhyt johdanto

- 1) Ajastimessa on yhteensä 8 ON/OFF-ohjelmaa.
- 2) MANUAALINEN PÄÄLLE / AUTO / MANUAALINEN POIS voi tehdä asetukset tarpeen mukaan hyvin helposti.
- 3) 12/24 tunnin tila on vaihdettavissa,
- 4) Summenime-toiminto on erittäin hyödyllinen alueilla, joilla on kesäaikainen järjestelmä,
- 5) Tässä ajastimessa on käytettävissä 16 vuorokausiyhdistelmää tai vuorokausiryhmää seuraavasti:

ThMu o	F	Mo	Me Th F	Tu Th Sa
Tu	S	Sa Su		Mo Tu We
ThW	Su	Mo	Me Th F F Sa	Th Fr Sa
ue				
Th	Mo Tu We Th F S Su	Mo Me F		Mo Me F Su

### Alkuperäinen toiminta

- 1) Kytke ajastin tavalliseen 220/240 kotitalouden pistorasiaan ja kytke virta päälle.
- 2) Jätä noin 12 tunniksi lataamaan Memory Back Up -akut,
- 3) Tyhjennä latauksen jälkeen kaikki nykyiset tiedot painamalla R-painiketta (master clear) terävällä esineellä, kuten kynällä tai lyijykynällä.
- 4) Ajastin on nyt valmis käytettäväksi,

### Nykyisen kellonajan asettaminen

- 1) Pidä C+ (kello) -painiketta painettuna ja paina samanaikaisesti W+ (viikko) -painiketta, kunnes näyttöön tulee todellinen päivä. Jatka painamalla H+ (tunti) tai M+ (minuutti) -painiketta, kunnes nykyinen tunti tai minuutti tulee näkyviin, Asetettaessa painikkeet W+ (viikko), H+ (tunti) tai M+ (minuutti) voidaan pitää painettuna nopeaa eteenpäin laskentaa varten.
- 2) Vapauta molemmat painikkeet, viikko ja kellonaika asetetaan.
- 3) Jos haluat nollata virheellisen ajan, toista edelliset vaiheet.

### Ohjelmien asettaminen

- 1) Paina "⌚" (ajastin) -painiketta ja vapauta se.
- 2) Paina W+ (viikko) -painiketta aseta päivä tai ⌚.
- 3) Paina "⌚" (ajastin) -painiketta uudelleen lopettaaksesi ajastuksen.
- 4) Paina " " (ajastin) -painiketta uudelleen lopettaaksesi ajastuksen.
- 5) Kun olet saanut asetukset valmiiksi, paina C

Esimerkki: Ajastin ON klo 8:15 ja ajastin OFF klo 22:15 arki.

- a) Paina "⌚" (ajastin) ja nestekidenäytössä näkyy 1\_ON.
  - b) Paina W+ (viikko), kunnes nestekidenäytössä näkyy "MO, TU, WE, TH, FR, SA, SU".
  - c) Paina H+ (tunti), kunnes LCD-näytössä näkyy 6:00PM tai 18:00.
  - d) Paina M+ (minuutti), kunnes nestekidenäytössä näkyy 6:15 tai 18:15,
  - e) Paina uudelleen "⌚" (ajastin), jolloin LCD-näytöllä näkyy 1\_OFF.
  - f) Toista edellä olevat c. ja d, kunnes LCD-näytössä näkyy 10:15PM tai 22:15,
- VINKKI: Varmista ohjelmia tarkistaessasi, että asetukset eivät ole päällekkäisiä, erityisesti kun käytät esto-vaihtoehtoa.

### MANUAALINEN PÄÄLLE / AUTO / MANUAALINEN POIS-asetus

- 1) Paina Manual-painiketta palataksesi kolmeen tilaan vuorotellen.
- 2) MANUAALINEN PÄÄLLE- tai MANUAALINEN POIS-tilassa ajastin ei toimi kuten AUTO-tilassa.
- 3) Kun tilasta MANUAALINEN tilaan AUTOMAATTINEN, ajastin säilyttää asetuksen MANUAALINEN seuraavaan ajastinasetukseen asti,

### 12/24 tunnin tila

Paina C+ (kello) ja "⌚" (ajastin) samanaikaisesti vaihtaaksesi 12- ja 24-tuntisen tilan välillä.

### Kesäaikainen toiminto

- 1) Paina painikkeita C+ (kello) ja MANUAL samanaikaisesti AUTO-tilassa. LCD-näytössä näkyy SUMMER.
- 2) Kello siirtyy yhden tunnin taaksepäin.
- 3) Palaa talviaikaan painamalla näitä kahta painiketta uudelleen.

### Tekniset tiedot

Jännite:	60Hz
Max. Kuormitus:	16A, 3600S
Vähimmäisasetusaika:	Toimintala
mpötila: 1 minuutti:	+45°C

### Huomio



Tässä laitteessa on akku, jonka sisältö voi olla ympäristölle haitallista. Älä heitä laitetta pois poistamatta paristoa ja laittamatta sitä asianmukaiseen kierrätysparistoille tarkoitettuun astiaan tai lähettämättä koko laitetta takaisin tehtaallesi.

### Yhteys

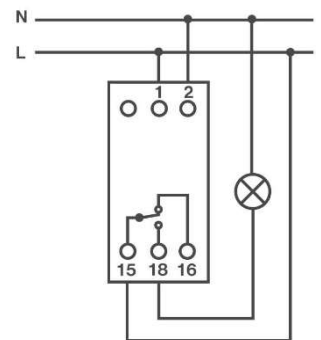

Tarkkuus: + 1 minuutti kuukaudessa  
Akkuvarmuuskopiointi: > 100 tuntia.

**Huomio**



Tässä laitteessa on akku, jonka sisältö voi olla ympäristölle haitallista. Älä heitä laitetta pois poistamatta paristoa ja laittamatta sitä asianmukaiseen kierrätysparistoille tarkoitettuun astiaan tai lähettämättä koko laitetta takaisin tehtaalle.

